



**weber**



**EN** Compact Stand

**ES** Soporte compacto

**FR** Support compact

**DE** Kompakter Stand

**FI** Kompakti jalusta

**NO** Kompakt stativ

**DA** Kompakt stander

**SV** Kompakt stativ

**NL** Compact onderstel

**IT** Supporto compatto

**PT** Suporte compacto

**PL** Stojak Kompakt

**RU** Усиленная подставка

**CS** Kompaktní stojan

**SK** Kompaktný podstavec

**HU** Kompakt állvány

**RO** Stativ compact

**SL** Kompaktno stojalo

**HR** Kompaktno postolje

**ET** Alus Compact

**LV** Kompakts statīvs

**LT** Tvirtas stovas

**8655768**

110424

**EN** Failure to observe the **DANGERS, WARNINGS, and CAUTIONS** contained in this Owner's Guide may result in serious bodily injury or death, or may result in a fire or an explosion causing damage to property.

- ⚠ For use with Weber Q series barbecues only.
- ⚠ Never move the your barbecue on the accessory stand when it is in operation and/or hot.
- ⚠ For outdoor use only.
- ⚠ When using the barbecue on the accessory stand, follow all Dangers, Warnings, and Cautions associated with your Weber barbecue.
- ⚠ Improper assembly may be dangerous. Please carefully follow the assembly instructions in this manual.
- ⚠ You should exercise reasonable care when operating your accessory stand with your Weber Q barbecue.
- ⚠ Setup the accessory stand on an outdoor stable level surface before placing the Weber Q barbecue on the stand.
- ⚠ Never setup the accessory stand on a sloping surface.
- ⚠ The accessory stand is meant for the use with Weber Q barbecues only. Do not attempt to attach any other products or appliances to the accessory stand.
- ⚠ Never use the accessory stand as a step stool or ladder.
- ⚠ Do not use the accessory stand or place your Weber Q barbecue on the accessory stand if any parts are missing or damaged.
- ⚠ Do not use power tools for assembly.
- ⚠ Two people required for assembly.
- ⚠ There may be visual differences between illustrations and model purchased.
- ⚠ Assemble barbecue on a flat, level, and soft surface.

---

**ES** Ignorar las indicaciones de **PELIGRO, ADVERTENCIA y PRECAUCIÓN** que contiene este manual del usuario puede provocar lesiones personales graves o muertes, así como incendios o explosiones causantes de daños materiales.

- ⚠ Solo para uso con barbacoas de la serie Weber Q.
- ⚠ No traslade la barbacoa sobre el soporte auxiliar si está en uso y/o caliente.
- ⚠ Solo para uso al aire libre.
- ⚠ Respete todas las indicaciones de peligro, advertencia y precaución correspondientes a la barbacoa Weber durante su uso sobre el soporte auxiliar.
- ⚠ Un montaje inadecuado puede dar lugar a situaciones peligrosas. Siga con atención las instrucciones de montaje que contiene este manual.
- ⚠ Tome medidas de precaución razonables durante el uso del soporte auxiliar con la barbacoa Weber Q.
- ⚠ Instale el soporte auxiliar sobre una superficie estable y nivelada al aire libre antes de colocar en él la barbacoa Weber Q.
- ⚠ No instale el soporte auxiliar sobre una superficie en pendiente.
- ⚠ El soporte auxiliar está diseñado específicamente para su uso con barbacoas Weber Q. No intente fijar productos o aparatos de ningún otro tipo al soporte auxiliar.
- ⚠ No use el soporte auxiliar como alzador o escalera.
- ⚠ No use el soporte auxiliar ni apoye la barbacoa Weber Q en él si faltan piezas o alguna pieza está dañada.
- ⚠ No use herramientas eléctricas para llevar a cabo el montaje.
- ⚠ El montaje debe ser realizado entre dos personas.
- ⚠ Puede que aprecie diferencias visuales entre las ilustraciones y el modelo adquirido.
- ⚠ Monte la barbacoa sobre una superficie llana, nivelada y lisa.

**FR** Le non-respect des indications DANGER, AVERTISSEMENT et MISE EN GARDE présentes dans cette notice d'utilisation peut entraîner des blessures corporelles graves voire mortelles, ou peut causer un incendie ou une explosion entraînant des dommages matériels.

- △ À utiliser uniquement avec des barbecues Weber de la série Q.
  - △ Ne déplacez jamais votre barbecue sur le support lorsqu'il fonctionne et/ou est chaud.
  - △ Pour usage extérieur uniquement.
  - △ Lorsque vous utilisez votre barbecue Weber sur le support, respectez toutes les consignes indiquées comme Dangers, Avertissements et Mises en garde Weber.
  - △ Tout montage inadéquat peut s'avérer dangereux. Suivez attentivement les instructions de montage indiquées dans cette notice.
  - △ Vous devez faire preuve de prudence lorsque vous utilisez votre support avec votre barbecue Weber Q.
  - △ Placez le support sur une surface extérieure stable et horizontale avant d'y installer le barbecue Weber Q sur le support.
  - △ Ne placez jamais le support sur une surface en pente.
  - △ Le support est conçu pour être utilisé uniquement avec les barbecues Weber Q. N'essayez pas de fixer d'autres produits ou appareils sur le support.
  - △ N'utilisez jamais le support en guise d'escabeau ou d'échelle.
  - △ N'utilisez pas le chariot et ne placez pas votre barbecue Weber Q sur le chariot si des pièces sont manquantes ou endommagées.
  - △ N'utilisez pas d'outils électriques pour le montage.
  - △ Le montage requiert deux personnes.
  - △ Les illustrations et le modèle acheté peuvent présenter des différences visuelles.
  - △ Procédez au montage du barbecue sur une surface plane, horizontale et non rugueuse.
- 

**DE** Ein Nichtbeachten der mit GEFAHR, WARNUNG und VORSICHT gekennzeichneten Hinweise in diesem Benutzerhandbuch kann zu schweren oder tödlichen Verletzungen führen oder Sachschäden durch Brände oder Explosionen verursachen.

- △ Nur für den Gebrauch mit Grills der Weber Q Serie.
- △ Bewege deinen Grill niemals auf dem Stand, wenn der Grill in Betrieb und/oder heiß ist.
- △ Nur für die Verwendung im Freien.
- △ Beachte alle Gefahr-, Warn- und Vorsichtshinweise für deinen Weber Grill, wenn du den Grill auf dem Stand verwendest.
- △ Eine unsachgemäße Montage kann gefährlich sein. Befolge sorgfältig sämtliche Montageanweisungen in diesem Benutzerhandbuch.
- △ Gehe mit angemessener Vorsicht vor, wenn du den Stand mit deinem Weber Q Grill verwendest.
- △ Stelle den Stand stets im Freien auf einem stabilen, ebenen Untergrund auf, bevor du deinen Weber Q Grill daraufsetzt.
- △ Stelle den Stand niemals auf einem abschüssigen Untergrund auf.
- △ Der Stand ist nur für die Verwendung mit Weber Q Grills vorgesehen. Versuche nicht, andere Produkte oder Geräte auf dem Stand zu befestigen.
- △ Verwende den Stand niemals als Tritthocker oder Leiter.
- △ Der Stand darf nicht verwendet oder dein Weber Q Grill daraufgesetzt werden, wenn Teile fehlen oder beschädigt sind.
- △ Für die Montage keine Elektrowerkzeuge verwenden.
- △ Die Montage muss von zwei Personen durchgeführt werden.
- △ Das erworbene Modell kann geringfügig von der Darstellung abweichen.
- △ Den Grill auf einem flachen, ebenen und weichen Untergrund montieren.

**FI** Tämän käyttöoppaan VAARALAUSEKKEIDEN, VAROITUSTEN ja HUOMAUTUSTEN noudattamatta jättäminen saattaa aiheuttaa vakavia vammoja, kuoleman tai omaisuusvahinkoihin johtavan tulipalon tai räjähdysen.

- △ Tarkoitettu käytettäväksi vain Weber Q -sarjan grillien kanssa.
- △ Älä siirrä jalustalla olevaa grilliä, kun se on käytössä ja/tai kuuma.
- △ Tarkoitettu vain ulkokäyttöön.
- △ Kun käytät Weber-grilliä jalustan päällä, huomioi kaikki käyttöön liittyvät vaarat, varoitukset ja huomautukset.
- △ Virheellinen kokoonpano saattaa olla vaarallinen. Noudata tässä oppaassa annettuja kokoaamisohjeita huolellisesti.
- △ Ole riittävän varovainen käyttäessäsi jalustaa Weber Q -grillin kanssa.
- △ Aseta jalusta ulos tasaiselle ja vakaalle alustalle ennen Weber Q -grillin nostamista sen päälle.
- △ Älä koskaan aseta jalustaa kaltevalle alustalle.
- △ Jalusta on tarkoitettu käytettäväksi vain Weber Q -grillien kanssa. Älä yritä kiinnittää jalustaan muita tuotteita tai laitteita.
- △ Älä koskaan käytä jalustaa jakkarana tai tikkaina.
- △ Älä käytä jalustaa tai aseta Weber Q -grilliä sen päälle, jos jokin osa puuttuu tai on vaurioitunut.
- △ Älä käytä kokoamiseen sähkötyökaluja.
- △ Kokoamiseen tarvitaan kaksi henkilöä.
- △ Ostamasi mallin ja piirrosten välillä voi olla eroavaisuuksia.
- △ Kokoa grilli vaakasuoralla, tasaisella ja pehmeällä alustalla.

**NO** Dersom du ikke handler i tråd med FARER, ADVARSLER og FORHOLDSREGLER angitt i brukermanualen, kan dette føre til alvorlige personskader eller død, eller det kan resultere i brann eller eksplosjon som kan påføre skade på fast eiendom.

- △ Kun til bruk med Weber Q-grillen.
- △ Ikke flytt grillen på tilbehørsstativet når den er i bruk og/eller varm.
- △ Kun til utendørs bruk.
- △ Når du bruker grillen på tilbehørsstativet, må du følge alle farer, advarsler og forsiktighetsregler knyttet til Weber-grillen.
- △ Feilaktig montering kan være farlig. Følg monteringsveiledningen i denne brukermanualen nøye.
- △ Du bør utvise rimelig forsiktighet når du bruker tilbehørsstativet sammen med Weber Q-grillen.
- △ Sett tilbehørsstativet på et stabilt og jevnt underlag utendørs før du plasserer Weber Q-grillen på stativet.
- △ Sett aldri tilbehørsstativet på et skrått underlag.
- △ Tilbehørsstativet er kun ment for bruk med Weber Q-grillen. Ikke plasser andre produkter eller apparater på tilbehørsstativet.
- △ Ikke bruk tilbehørsstativet som krakk eller stige.
- △ Ikke bruk tilbehørsstativet eller plasser Weber Q-grillen på det hvis deler mangler eller er skadet.
- △ Bruk ikke elektriske verktøy under monteringen.
- △ Bruk ikke elektriske verktøy under monteringen.
- △ Det kan være visuelle forskjeller mellom illustrasjonene og modellen du har kjøpt.
- △ Monter grillen på et flatt, jevnt og mykt underlag.

**DA** Hvis du ikke følger sikkerhedsanvisningerne (FARE, ADVARSEL, FORSIGTIG) i brugervejledningen, kan det resultere i alvorlig personskade eller død, eller det kan forårsage brand eller eksplosioner og store materielle skader.

- △ Kun til brug med Weber Q-grillserien.
- △ Flyt aldrig grillen på standen, når den er i brug og/eller varm.
- △ Kun til udendørs brug.
- △ Når du bruger grillen på standen, skal du følge alle sikkerhedsanvisningerne (FARE, ADVARSEL og FORSIGTIG) for Weber-grillen.
- △ Forkert samling kan medføre fare for brugernes sikkerhed. Følg omhyggeligt samlevejledningen i denne vejledning.
- △ Vær forsigtig, når du bruger standen sammen med Weber Q-grillen.
- △ Stil standen på en udendørs, stabil overflade, før du sætter Weber Q-grillen på standen.
- △ Sæt aldrig standen på en skrå overflade.
- △ Standen er kun beregnet til brug med Weber Q-grill. Forsøg ikke at fastgøre andre produkter eller apparater til standen.
- △ Brug aldrig standen som en trappestige eller stige.
- △ Brug ikke standen, og sæt ikke Weber Q-grillen på standen, hvis der mangler dele, eller dele er beskadigede.
- △ Brug ikke elektriske værktøjer ved samling af grillen.
- △ Der skal to personer til at samle grillen.
- △ Der kan være små visuelle forskelle mellem illustrationerne og den model, du har købt.
- △ Saml grillen på en flad, plan og blød overflade.

---

**SV** Om inte all information om FAROR, VARNINGAR och FÖRSIKTIGHETSÅTGÄRDER i användarmanualen följs kan det resultera i allvarliga personsador eller dödsfall, liksom även i brand eller explosion som orsakar skador på egendom.

- △ Endast för användning med grillar i Weber Q-serien.
- △ Flytta aldrig grillen på stativet när den används och/eller när den är varm.
- △ Endast för utomhusbruk.
- △ När du använder grillen på stativet måste du följa all information om FAROR, VARNINGAR och FÖRSIKTIGHETSÅTGÄRDER som gäller för din Weber-grill.
- △ Felaktig montering kan innebära fara. Följ noga monteringsanvisningarna i denna användarmanual.
- △ Var försiktig när du använder stativet med din Weber Q-grill.
- △ Ställ stativet på en stabil och jämn yta utomhus innan du placerar Weber Q-grillen på stativet.
- △ Placera aldrig stativet i en sluttning.
- △ Stativet är endast avsett för användning med Weber Q-grillar. Försök inte att fästa några andra produkter eller apparater på stativet.
- △ Använd aldrig stativet som pall eller stega.
- △ Tänk på att aldrig använda stativet eller placera Weber Q-grillen på stativet om några delar saknas eller är skadade.
- △ Använd inte elverktyg vid monteringen.
- △ Det krävs två personer för montering.
- △ Det kan finnas visuella skillnader mellan illustrationerna och den köpta modellen.
- △ Montera grillen på ett platt, plant och mjukt underlag.

**NL** Als je de aanwijzingen met betrekking tot GEVAAR, WAARSCHUWING en LET OP in deze handleiding niet opvolgt, kan dit leiden tot ernstige verwondingen of de dood, of kan dit brand of een explosie veroorzaken met eigendomsschade tot gevolg.

- △ Alleen voor gebruik met barbecues uit de Weber Q-serie.
- △ Verplaats je barbecue nooit op het onderstel wanneer de barbecue in gebruik en/of heet is.
- △ Alleen voor gebruik buitenshuis.
- △ Wanneer je de barbecue op het onderstel gebruikt, gebruikt, volg dan alle aanwijzingen met betrekking tot GEVAAR, WAARSCHUWING en LET OP in de handleiding van je Weber-barbecue.
- △ Onjuiste montage kan gevaarlijk zijn. Volg de montage-instructies in deze handleiding zorgvuldig.
- △ Wees voorzichtig bij het gebruik van je onderstel met je Weber Q-barbecue.
- △ Zet het onderstel buitenshuis op een stabiele, vlakke ondergrond voordat je de Weber Q-barbecue op het onderstel plaatst.
- △ Plaats het onderstel nooit op een hellend oppervlak.
- △ Het onderstel is alleen bedoeld voor gebruik met Weber Q-barbecues. Probeer geen andere producten of apparaten aan het onderstel te bevestigen.
- △ Gebruik het onderstel nooit als opstapje of ladder.
- △ Gebruik het onderstel niet en plaats je Weber Q-barbecue niet op het onderstel als er onderdelen ontbreken of beschadigd zijn.
- △ Gebruik geen elektrisch gereedschap voor de montage.
- △ Er zijn twee personen nodig voor de montage.
- △ Er zijn mogelijk visuele verschillen te zien tussen de afbeeldingen en het model dat je hebt aangeschaft.
- △ Monteer de barbecue op een vlakke, horizontale en zachte ondergrond.

---

**IT** Il mancato rispetto degli avvisi di PERICOLO, AVVERTENZA E ATTENZIONE contenuti nel presente Manuale utente può causare gravi lesioni personali o morte, incendi o esplosioni, e danni materiali.

- △ Da utilizzare solo con i barbecue Weber serie Q.
- △ Non spostare mai il barbecue sul supporto quando è in funzione e/o caldo.
- △ Solo per uso all'aperto.
- △ Quando si utilizza il barbecue sul supporto, seguire tutte le indicazioni contenute nella sezione Avvisi di Pericolo, Avvertenza e Attenzione relative al proprio barbecue Weber.
- △ Un montaggio errato può essere pericoloso. Attenersi scrupolosamente alle istruzioni di montaggio riportate in questo manuale.
- △ Prestare la dovuta attenzione quando si utilizza il supporto con il barbecue Weber Q.
- △ Posizionare il supporto all'aperto su una superficie piana e stabile prima di montarvi il barbecue Weber Q.
- △ Non posizionare mai il supporto su una superficie inclinata.
- △ Il supporto è destinato esclusivamente all'uso con i barbecue Weber Q. Non tentare di montare altri prodotti o apparecchi sul supporto.
- △ Non utilizzare mai il supporto come sgabello o scala.
- △ Non utilizzare il supporto né posizionarvi il barbecue Weber Q in presenza di parti mancanti o danneggiate.
- △ Non utilizzare attrezzi elettrici per il montaggio.
- △ Per il montaggio sono necessarie due persone.
- △ Il modello acquistato potrebbe differire visivamente da quello illustrato.
- △ Assemblare il barbecue su una superficie piana, orizzontale e morbida.

**PT** A inobservância das indicações de PERIGO, AVISO e CUIDADO contidas neste manual do utilizador podem provocar ferimentos graves ou morte, bem como resultar em incêndio ou explosão com danos materiais.

- △ Para utilização apenas com grelhadores Weber série Q.
- △ Nunca desloque o seu grelhador sobre o suporte quando se encontra em funcionamento e/ou quente.
- △ Apenas para uso no exterior.
- △ Ao utilizar o grelhador sobre o suporte, tenha em atenção todos os Perigos, Avisos e Precauções associados ao seu grelhador Weber.
- △ Uma montagem inadequada pode ser perigosa. Siga cuidadosamente as instruções de montagem neste manual.
- △ Deve proceder com cuidado razoável ao utilizar o suporte com o seu grelhador Weber Q.
- △ Instale o suporte numa superfície exterior estável e nivelada antes de colocar o grelhador Weber Q no suporte.
- △ Nunca coloque o suporte numa superfície inclinada.
- △ O suporte destina-se a ser utilizado apenas com grelhadores Weber Q. Não tente fixar outros produtos ou aparelhos no suporte.
- △ Nunca utilize o suporte como degrau ou escada.
- △ Não utilize o suporte nem coloque o seu grelhador Weber Q sobre o suporte se alguma peça estiver em falta ou danificada.
- △ Não utilize ferramentas elétricas para a montagem.
- △ São necessárias duas pessoas para a montagem.
- △ Poderão existir diferenças a nível visual entre as ilustrações e o modelo adquirido.
- △ Monte o grelhador numa superfície plana, nivelada e macia.

---

**PL** Niestosowanie się do informacji o NIEBEZPIECZEŃSTWIE oraz do OSTRZEŻEŃ i PRZESTRÓG zawartych w podręczniku użytkownika może prowadzić do poważnych obrażeń ciała lub śmierci, a także do pożaru lub wybuchu oraz szkód materialnych.

- △ Do użytku wyłącznie z grillami Weber serii Q.
- △ Nigdy nie przemieszczaj grilla na stojaku na akcesoria, gdy grill jest rozpalony i/lub gorący.
- △ Wyłącznie do użytkowania na zewnątrz.
- △ Podczas korzystania z grilla na stojaku na akcesoria należy przestrzegać wszystkich informacji o niebezpieczeństwie, ostrzeżeń i przestróg dotyczących grilla Weber.
- △ Nieprawidłowy montaż może zagrażać bezpieczeństwu. Należy dokładnie przestrzegać instrukcji montażu podanych w niniejszej instrukcji obsługi.
- △ Ze stojakiem na akcesoria w połączeniu z grillem Weber Q należy obchodzić się z odpowiednią dbałością.
- △ Przed umieszczeniem grilla Weber Q na stojaku na akcesoria należy ustawić stojak na stabilnej, równej powierzchni na wolnym powietrzu.
- △ Nigdy nie ustawiaj stojaka na akcesoria na pochyłym podłożu.
- △ Stojak na akcesoria jest przeznaczony wyłącznie do stosowania z grillami Weber Q. Nie mocuj na stojaku na akcesoria żadnych innych produktów ani urządzeń.
- △ Nie używaj stojaka na akcesoria jako podestu lub drabiny.
- △ Nie używaj stojaka na akcesoria ani nie umieszczaj na nim grilla Weber Q w przypadku braku lub uszkodzenia jakiegokolwiek części.
- △ Do montażu nie używaj narzędzi elektromechanicznych.
- △ Do montażu niezbędne są dwie osoby.
- △ Zakupiony model może różnić się wyglądem od przedstawionego na ilustracjach.
- △ Montuj grill na płaskiej, równej i miękkiej powierzchni.

**RU** Игнорирование указаний с пометками **ОПАСНО**, **ОСТОРОЖНО**, **ВНИМАНИЕ**, которые приведены в настоящем Руководстве, может привести к тяжелым травмам или смерти, а также стать причиной пожара или взрыва, который нанесет ущерб имуществу.

- ⚠ Для использования только с грилями Weber серии Q.
  - ⚠ Запрещается перемещать гриль на подставке, когда он используется и (или) в горячем состоянии.
  - ⚠ Только для использования на открытом воздухе.
  - ⚠ При использовании гриля на подставке соблюдайте все указания с пометками **ОПАСНО**, **ОСТОРОЖНО**, **ВНИМАНИЕ**, относящиеся к вашему грилю Weber.
  - ⚠ Неправильно собранное устройство может представлять опасность. Внимательно соблюдайте инструкции по сборке, приведенные в данном Руководстве.
  - ⚠ При использовании подставки с вашим грилем Weber Q следует проявлять разумную осторожность.
  - ⚠ Установите подставку на улице, на устойчивую ровную поверхность, прежде чем разместить на ней гриль Weber Q.
  - ⚠ Запрещается установка подставки на наклонной поверхности.
  - ⚠ Подставка предназначена только для использования с грилями Weber Q. Не пытайтесь устанавливать на подставку другие изделия или устройства.
  - ⚠ Запрещается использовать подставку в качестве стремянки или лестницы.
  - ⚠ Запрещается использовать подставку или размещать ваш гриль Weber Q на ней в случае отсутствия или повреждения каких-либо компонентов.
  - ⚠ Запрещается использовать электроинструменты для сборки гриля.
  - ⚠ Для выполнения сборки потребуется два человека.
  - ⚠ Приобретенная вами модель и изображения в руководстве могут иметь визуальные отличия.
  - ⚠ Выполняйте сборку гриля на плоской горизонтальной нежесткой поверхности.
- 

**CS** Pokud se nebudete řídit **NEBEZPEČÍMI**, **VAROVÁNÍMI** a **VÝSTRAHAMÍ** v příručce uživatele grilu, může dojít k vážným zraněním či dokonce smrti. Můžete také způsobit požár nebo výbuch, což může vést ke škodám na majetku.

- ⚠ Pouze pro použití s grily řad Weber Q.
- ⚠ Nikdy gril na stojanu na příslušenství nepřemisťujte, pokud je gril v provozu nebo pokud je horký.
- ⚠ Pouze pro venkovní použití.
- ⚠ Při používání grilu nastojanu na příslušenství dodržujte všechny pokyny uvedené v odstavcích Nebezpečí, Varování a Výstraha souvisejících s grilem Weber.
- ⚠ Nesprávná montáž může způsobit nebezpečí. Pečlivě dodržujte návod k montáži v této příručce.
- ⚠ Při používání stojanu na příslušenství s grilem Weber Q byste měli postupovat přiměřeně opatrně.
- ⚠ Před umístěním grilu Weber Q na stojan na příslušenství umístěte stojan na venkovní, stabilní a rovný povrch.
- ⚠ Stojan na příslušenství nikdy nestavte na nerovný povrch.
- ⚠ Stojan na příslušenství je určen pouze pro použití s grily Weber Q. Nepokoušejte se ke stojanu na příslušenství připevnit jiné výrobky nebo zařízení.
- ⚠ Stojan na příslušenství nikdy nepoužívejte jako stoličku nebo stupátko.
- ⚠ Pokud některé části chybí nebo jsou poškozené, stojan na příslušenství nepoužívejte a neumisťujte na něj gril Weber Q.
- ⚠ Při montáži grilu nepoužívejte elektrické nářadí.
- ⚠ K montáži je potřeba přítomnost dvou osob.
- ⚠ Mezi ilustracemi a zakoupeným modelem mohou být vizuální rozdíly.
- ⚠ Gril montujte na plochém, rovném a měkkém povrchu.

**SK** Nedodržanie oznámení NEBEZPEČENSTVO, VAROVANIE a UPOZORNENIE v tomto návode na obsluhu môže viesť k vážnym zraneniam alebo smrti, alebo môže spôsobiť požiar alebo výbuch s následkom poškodenia majetku.

- △ Určený na použitie len s grilmi Weber série Q.
- △ Gril na podstavci, ktorý je v prevádzke a/alebo je horúci, nikdy nepresúvajte.
- △ Len na vonkajšie použitie.
- △ Pri používaní grilu na podstavci dodržiavajte všetky oznámenia Nebezpečenstvo, Varovanie a Upozornenie týkajúce sa vášho grilu Weber.
- △ Nesprávna montáž môže predstavovať nebezpečenstvo. Pozorne postupujte podľa pokynov na montáž v tomto návode.
- △ Pri používaní podstavca s grilom Weber Q by ste mali postupovať primerane opatrne.
- △ Skôr než umiestníte gril Weber Q na podstavec, zostavte podstavec na stabilnom a rovnom povrchu vonku.
- △ Nikdy nezostavujte podstavec na šikmom povrchu.
- △ Podstavec je určený len na použitie s grilmi Weber Q. K podstavcu nepripevňujte iné produkty ani zariadenia.
- △ Podstavec nikdy nepoužívajte ako schodík ani ako rebrík.
- △ Ak časti podstavca chýbajú alebo sú poškodené, nepoužívajte ho ani naň neumiestňujte gril Weber Q.
- △ Na montáž nepoužívajte elektrické nástroje.
- △ Na montáž sú potrebné 2 osoby.
- △ Môžu existovať vizuálne rozdiely medzi obrázkami a zakúpeným modelom.
- △ Gril skladajte na rovnom, plochom a mäkkom povrchu.

---

**HU** A jelen felhasználói útmutató VESZÉLYEK, FIGYELMEZTETÉSEK és ÓVINTÉZKEDÉSEK fejezetében foglaltak be nem tartása súlyos testi sérüléshez, vagy halálhoz vezethet, vagy tüzet illetve robbanást okozhat, amelynek során anyagi károk keletkezhetnek.

- △ Kizárólag Weber Q sorozatú grillekkel használható.
- △ Soha ne mozgassa a grillt a tartozék állványon, amikor üzemel, és/vagy meleg.
- △ Csak szabadtéri használatra.
- △ Amikor a grillt a tartozék állványon használja, tartsa be a Weber grill üzemeltetésére vonatkozó, veszélyekről, figyelmeztetésekről és óvintézkedésekről szóló fontos utasításokat.
- △ A nem megfelelő összeszerelés veszélyes lehet. Kérjük, pontosan kövesse a jelen kézikönyvben megadott összeszerelési utasításokat!
- △ A tartozék állvány és a Weber Q grill együttes használatakor észszerű gondossággal járjon el.
- △ A tartozék állványt a szabadban, egy szilárd, vízszintes felületen állítsa fel, mielőtt ráhelyezi a Weber Q grillt az állványra.
- △ Soha ne állítsa a tartozék állványt lejtős felületre!
- △ A tartozék állvány kizárólag Weber Q grillekkel használható. Ne kíséreljen meg semmilyen más terméket vagy készüléket a tartozék állványra rögzíteni.
- △ Soha ne használja a tartozék állványt fellépőként vagy létraként.
- △ Ne használja a tartozék állványt és ne helyezze rá a Weber Q grillt a tartozék állványra, ha valamelyik alkatrész hiányzik vagy sérült.
- △ Az összeszereléshez ne használjon elektromos szerszámokat.
- △ Az összeszerelést két személynek kell végeznie.
- △ Kisebbségi eltérések előfordulhatnak az ábra és a megvásárolt modell között.
- △ A grillt sík, vízszintes és puha felületen szerelje össze.

**RO** Neluarea în seamă a PERICOLELOR, AVERTIZĂRILOR și ATENȚIONĂRILOR din acest ghid de utilizare poate cauza accidentări grave, deces, incendii sau explozii cauzatoare de pagube materiale.

- ⚠ A se utiliza numai cu grătarele Weber din seria Q.
- ⚠ Nu deplasați niciodată grătarul pe stativul pentru accesorii când este în funcțiune și/sau este fierbinte.
- ⚠ Numai pentru utilizare în exterior.
- ⚠ Când folosiți grătarul pe stativul pentru accesorii, respectați toate pericolele, avertismentele și atenționările asociate grătarului Weber.
- ⚠ Asamblarea necorespunzătoare poate fi periculoasă. Respectați cu atenție instrucțiunile de asamblare din acest manual.
- ⚠ Trebuie să acordați o atenție rezonabilă în timpul utilizării stativului pentru accesorii cu grătarul Weber din seria Q.
- ⚠ Așezați stativul pentru accesorii în exterior, pe o suprafață stabilă, orizontală înainte de a plasa grătarul Weber din seria Q pe stativ.
- ⚠ Nu așezați niciodată stativul pentru accesorii pe suprafețe în pantă.
- ⚠ Stativul pentru accesorii este destinat exclusiv utilizării cu grătarele Weber din seria Q. Nu încercați să atașați niciun alt produs sau aparat pe stativul pentru accesorii.
- ⚠ Nu utilizați niciodată stativul pentru accesorii ca scaun pentru trepte sau ca scară.
- ⚠ Nu utilizați stativul pentru accesorii și nu puneți grătarul Weber din seria Q pe stativul pentru accesorii dacă acesta are piese lipsă sau deteriorate.
- ⚠ Nu folosiți echipamente electrice pentru asamblare.
- ⚠ Pentru asamblare este nevoie de două persoane.
- ⚠ Pot exista diferențe vizuale între ilustrații și modelul achiziționat.
- ⚠ Asamblați grătarul pe o suprafață plană, orizontală și moale.

---

**SL** Neupoštevanje navedb NEVARNOST, OPOZORILO in POZOR v tem uporabniškem priročniku lahko privede do hudih telesnih poškodb ali smrti oziroma lahko povzroči požar ali eksplozijo in poškoduje lastnino.

- ⚠ Za uporabo samo z žari serije Weber Q.
- ⚠ Nikoli ne premikajte žara nastojalu za dodatke, ko ta deluje in/ali je vroč.
- ⚠ Samo za uporabo na prostem.
- ⚠ Pri uporabi žara na stojalu za dodatke upoštevajte vse navedbe o nevarnosti, opozorila in previdnostne ukrepe, povezane z vašim žarom Weber.
- ⚠ Neustrezno sestavljen žar je lahko nevaren. Dosledno upoštevajte navodila za sestavljanje v tem priročniku.
- ⚠ Pri uporabi stojala za dodatke s svojim žarom Weber Q ravnajte s primerno skrbnostjo.
- ⚠ Stojalo za dodatke postavite na zunanjo stabilno ravno površino, preden nanj namestite žar Weber Q.
- ⚠ Stojala za dodatke nikoli ne postavite na nagnjeno površino.
- ⚠ Stojalo za dodatke je predvideno samo za uporabo z žari Weber Q. Na stojalo za dodatke ne nameščajte nobenih drugih izdelkov ali naprav.
- ⚠ Stojala za dodatke nikoli ne uporabljajte za pručko ali lestev.
- ⚠ Ne uporabljajte stojala za dodatke ali nanj ne postavljajte žara Weber Q, če kateri koli del manjka ali je poškodovan.
- ⚠ Pri sestavljanju ne uporabljajte električnega orodja.
- ⚠ Za sestavljanje sta potrebni dve osebi.
- ⚠ Slike in kupljeni model se lahko po videzu razlikujejo.
- ⚠ Žar sestavljajte na ravni in mehki površini.

**HR** Nepridržavanje mjera i uputa opisanih u odjeljku **OPASNOSTI, UPOZORENJA i MJERE OPREZA** sadržanih u ovom Korisničkom priručniku može uzrokovati ozbiljne tjelesne ozljede, smrt ili dovesti do požara ili eksplozije te uzrokovati materijalnu štetu.

- △ Samo za upotrebu s roštiljima Weber serije Q.
- △ Nikada nemojte premještati svoj roštilj na postolje koje je dio pribora dok radi i/ili je vruće.
- △ Samo za upotrebu na otvorenom.
- △ Kada upotrebljavate roštilj na postolju koje je dio pribora, pridržavajte se svih Opasnosti, Upozorenja i Mjera opreza u vezi s vašim roštiljem Weber.
- △ Nepropisno sastavljanje može biti opasno. Pažljivo se pridržavajte uputa za sastavljanje navedenih u ovome priručniku.
- △ Stalak koji je dio pribora za roštilj Weber Q trebali biste koristiti razumno i pažljivo.
- △ Postolje koje je dio pribora postavite na otvorenom, na stabilnoj i ravnoj površini, prije nego što roštilj Weber Q namjestite na postolje.
- △ Postolje koje je dio pribora nikada nemojte postavljati na kosini.
- △ Postolje koje je dio pribora namijenjeno je za uporabu isključivo s roštiljima Weber Q. Postolje koje je dio pribora nemojte pokušavati pričvrstiti na druge proizvode ili uređaje.
- △ Postolje koje je dio pribora nikada nemojte upotrebljavati kao pomoćne ljestve ili ljestve.
- △ Nemojte upotrebljavati stalak koji je dio pribora niti postavljati roštilj Weber Q na postolje koje je dio pribora ako bilo koji dijelovi nedostaju ili su oštećeni.
- △ Nemojte upotrebljavati električne alate za sastavljanje.
- △ Za sastavljanje su potrebne dvije osobe.
- △ Ilustracije se mogu razlikovati od stvarnog izgleda kupljenog modela.
- △ Sastavite roštilj na plosnatoj, ravnoj i mekoj površini.

---

**ET** Selles kasutusjuhendis toodud OHUTUSJUHISTE ja HOIATUSTE eiramine võib kaasa tuua raskeid kehavigastusi või surma või põhjustada materiaalselt kahju tekitava tulekahju või plahvatuse.

- △ Kasutamiseks ainult Weberi Q-seeria grillidega.
- △ Ärge kunagi liigutage tarvikualusel olevat grilli, kui see on kasutusel või kuum.
- △ Kasutada ainult välitingimustes.
- △ Kui kasutate grilli tarvikualusel, järgige kõiki Weberi grilliga seotud hoiatusi ja ettevaatusabinõusid.
- △ Valesti kokku pandud grill võib olla ohtlik. Järgige tähelepanelikult kasutusjuhendis olevaid kokkupanekujuhtnõore.
- △ Tarvikualuse kasutamisel koos Weber Q grilliga tegutsege mõistliku hoolsusega.
- △ Seadke tarvikualus väljas stabiilsele tasasele pinnale, enne kui Weber Q grilli alusele asetate.
- △ Ärge kunagi hoidke tarvikualust kaldpinnal.
- △ Tarvikualus on mõeldud kasutamiseks ainult Weber Q grillidega. Ärge proovige tarvikalusele kinnitada ühtegi teist toodet või seadet.
- △ Ärge kunagi kasutage tarvikualust astmiku ega redelina.
- △ Ärge kasutage tarvikualust ega asetage Weber Q grilli tarvikalusele, kui mõni osa on puudu või kahjustunud.
- △ Ärge kasutage kokkupanemiseks elektritööriistu.
- △ Kokkupanekuks on vaja kahte inimest.
- △ Jooniste ja osetud mudeli vahel võib olla nähtavaid erinevusi.
- △ Pange grill kokku lamedal, horisontaalsel ja tasasel pinnal.

**LV** Ja netiek ievēroti šajā īpašnieka rokasgrāmatā ar vārdiem **BĪSTAMI, BRĪDINĀJUMS** un **UZMANĪBU** apzīmētie paziņojumi, tas var izraisīt smagus miesas bojājumus vai nāvi, kā arī ugunsgrēku vai sprādzienu, izraisot īpašuma bojājumus.

- ⚠ Lietošanai tikai ar Weber Q sērijas barbekjū.
- ⚠ Nekādā gadījumā nepārvietojiet savu barbekjū uz piederumu statīva, kad tas darbojas un/vai ir karsts.
- ⚠ Tikai lietošanai ārā.
- ⚠ Lietojot barbekjū uz piederumu statīva, ņemiet vērā visus ar vārdiem Bīstami, Brīdinājums un Uzmanību apzīmētos paziņojumus, kas ir saistīti ar Jūsu Weber barbekjū.
- ⚠ Nepareiza montāža var būt bīstama. Rūpīgi ievērojiet šajā rokasgrāmatā sniegtos montāžas norādījumus.
- ⚠ Lietojot piederumu statīvu kopā ar Jūsu Weber Q barbekjū, jāievēro pienācīga piesardzība.
- ⚠ Uzstādiet piederumu statīvu uz stabilas un līdzenas virsmas ārpus telpām pirms novietojat Weber Q barbekjū uz statīva.
- ⚠ Nekādā gadījumā nenovietojiet piederumu statīvu uz slīpas virsmas.
- ⚠ Piederumu statīvs ir paredzēts lietošanai tikai ar Weber Q barbekjū. Nemēģiniet piestiprināt pie piederumu statīva nekādus citus produktus vai ierīces.
- ⚠ Nekad nelietojiet piederumu statīvu kā pakāpienu vai kāpnis.
- ⚠ Nelietojiet piederumu statīvu un novietojiet savu Weber Q barbekjū uz piederumu statīva, ja kāda daļa ir pazudusi vai ir bojāta.
- ⚠ Montāžai neizmantojiet elektriskos instrumentus.
- ⚠ Montāžai ir nepieciešami divi cilvēki.
- ⚠ Attēli var vizuāli atšķirties no nopirktā modeļa.
- ⚠ Montējiet grilu uz gludas, līdzenas un mīkstas virsmas.

---

**LT** Nesilaikant šīame savininko vadove pateiktų PAVOJAUS, ĮSPĖJIMO ir PERSPĖJIMO nurodymų gresia sunkiai ar net mirtinai susižaloti, sukelti gaisrą ar sprogimą ir sugadinti turta.

- ⚠ Skirta naudoti tik su „Weber Q“ serijos kepsninėmis.
- ⚠ Niekada nestatykite savo kepsninės ant priedų stovo, kai ji veikia ir (arba) yra karšta.
- ⚠ Naudoti tik lauke.
- ⚠ Naudodami kepsninę ant priedų stovo laikykitės visų su „Weber“ kepsnine susijusių įspėjimų ir perspėjimų dėl galimų pavojų.
- ⚠ Netinkamai surinkus prietaisą gali kilti pavojus. Griežtai laikykitės šīame vadove pateiktų surinkimo instrukcijų.
- ⚠ Naudodami priedų stovą su „Weber Q“ kepsnine, būkite atsargūs.
- ⚠ Priedų stovą statykite lauke ant tvirtu ir lygaus pagrindu ir tik tada pastatykite ant jo „Weber Q“ kepsninę.
- ⚠ Niekada nestatykite priedų stovo ant nuolaidaus paviršiaus.
- ⚠ Priedų stovas skirtas naudoti tik su „Weber Q“ kepsnine. Prie priedų stovo netvirtinkite kitų gaminių arba prietaisų.
- ⚠ Niekada nenaudokite priedų stovo kaip pakopos arba kopėčių.
- ⚠ Jei trūksta kokių nors priedų stovo dalių arba jos pažeistos, jo nenaudokite ir nestatykite ant jo „Weber Q“ kepsninės.
- ⚠ Montuodami nenaudokite elektrinių prietaisų.
- ⚠ Montuoti reikia dviese.
- ⚠ Tarp iliustracijų ir įsigyto modelio gali būti išvaizdos skirtumų.
- ⚠ Kepsninę montuokite ant lygaus, minkšto ir horizontalaus paviršiaus.

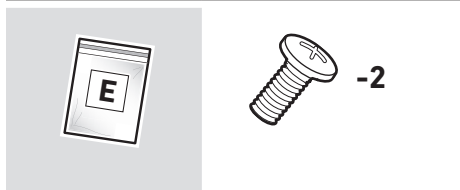
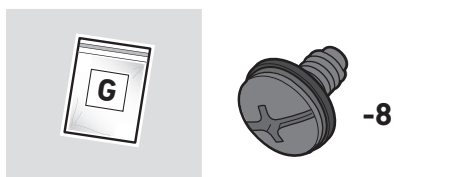
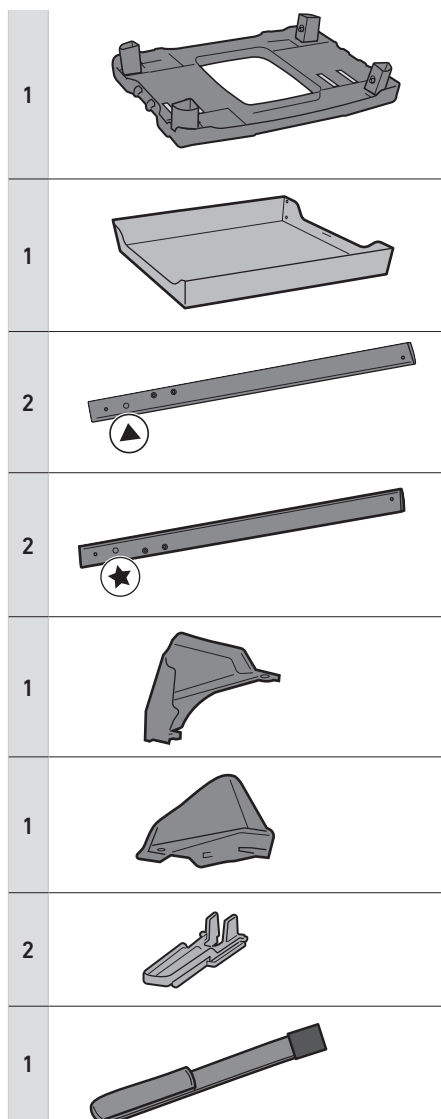

- EN TOOLS REQUIRED:**
- ES HERRAMIENTAS NECESARIAS:**
- FR OUTILS NÉCESSAIRES :**
- DE ERFORDERLICHE WERKZEUGE:**
- FI TARVITTAVAT TYÖKALUT:**
- NO NØDVENDIGE VERKTØY:**
- DA NØDVENDIGE VÆRKTØJER:**
- SV FÖLJANDE VERKTYG BEHÖVS:**
- NL BENODIGD GEREEDSCHAP:**
- IT ATTREZZI NECESSARI:**
- PT FERRAMENTAS NECESSÁRIAS:**
- PL WYMAGANE NARZĘDZIA:**
- RU ТАКЖЕ ПОТРЕБУЕТСЯ:**
- CS POTŘEBNÉ NÁŘADÍ:**
- SK POTREBNÉ NÁRADIE:**
- HU SZÜKSÉGES SZERSZÁMOK:**
- RO UNELTE NECESARE:**
- SL POTREBNO ORODJE:**
- HR POTREBNI ALATI:**
- ET VAJALIKUD TÕÕRIISTAD.**
- LV NEPIECIEŠĀMIE INSTRUMENTI:**
- LT REIKALINGI ĮRANKIAI:**



1

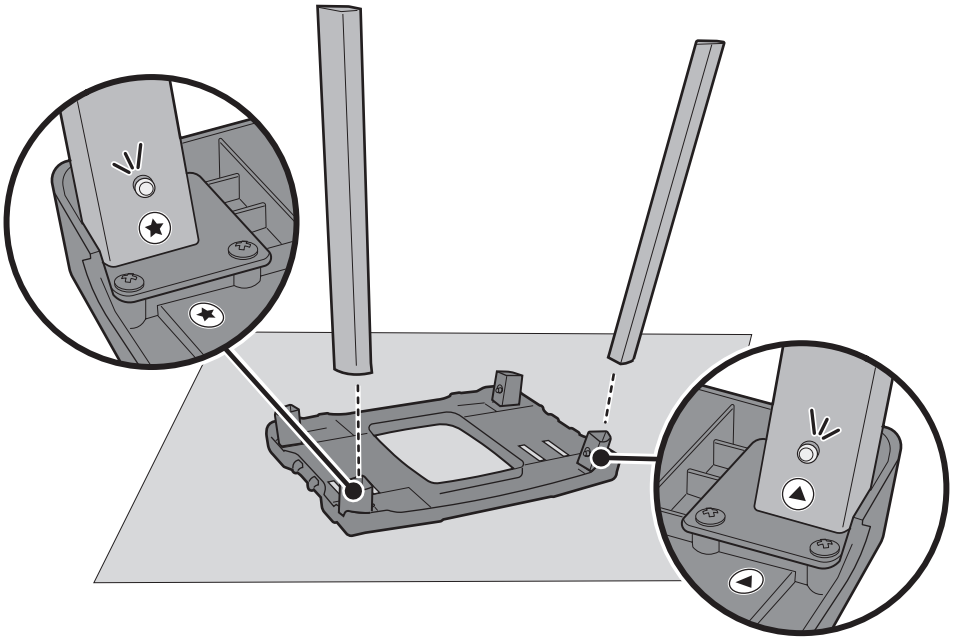

2

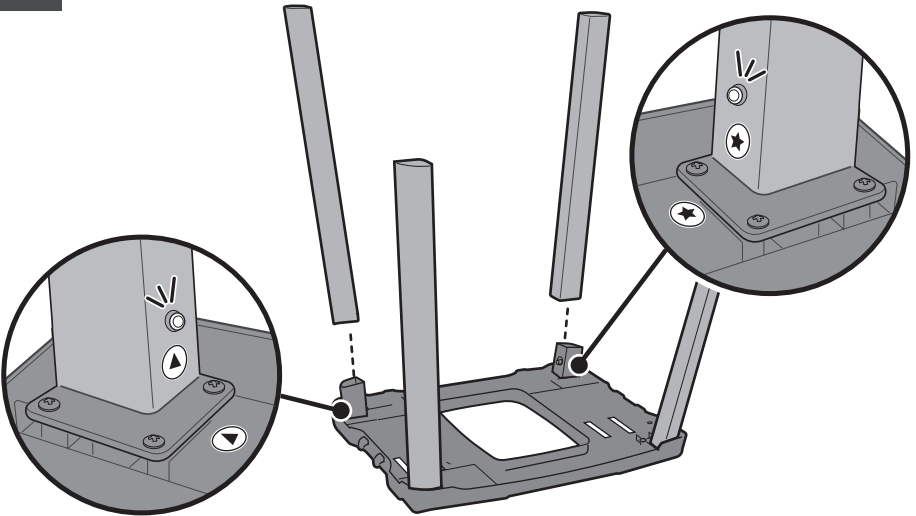

3

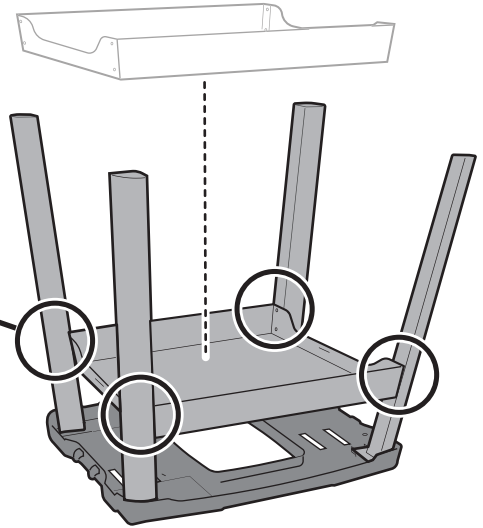
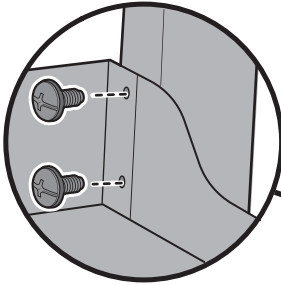

4

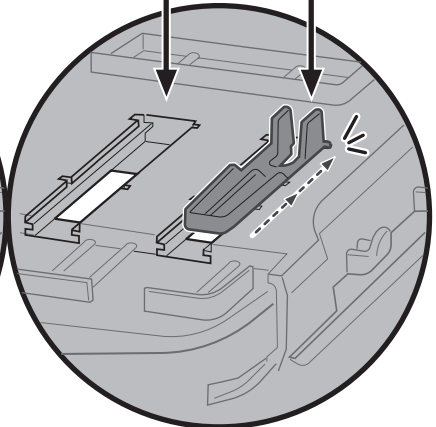
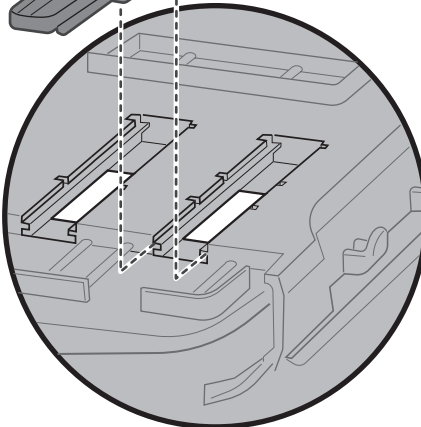
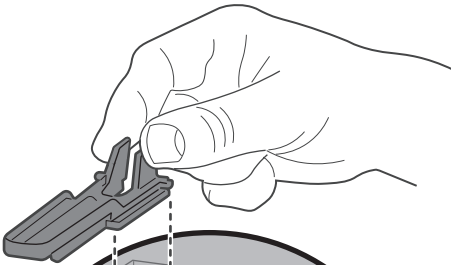
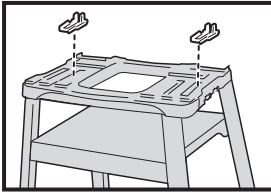

- 1000N
- 1100N
- 1200N
- 2000N
- 2100N
- 2200N
- 2600N+
- 2800N+
- 2000
- 2200

5



-2

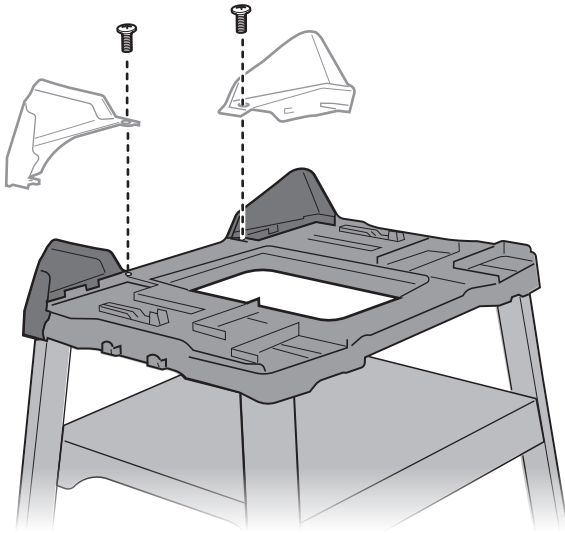

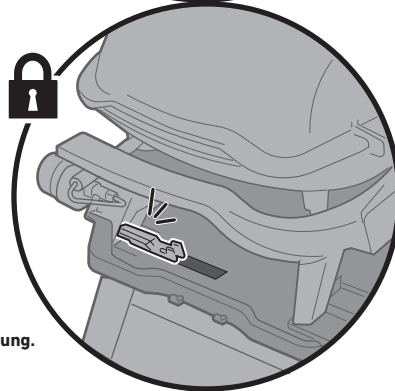
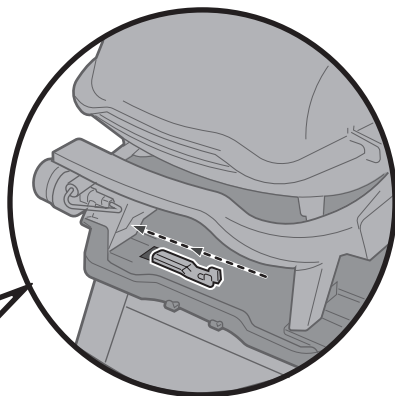
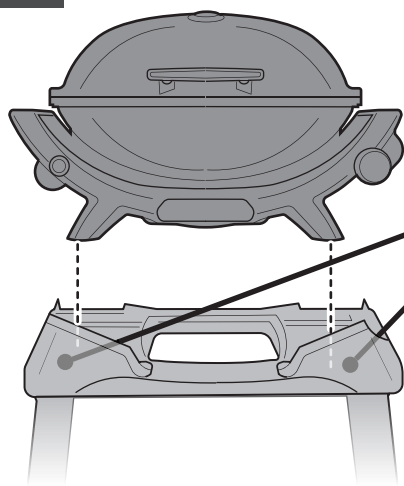

- EN See Owner's Guide for complete gas instructions.
- ES Consulte las instrucciones completas acerca de la instalación de gas en el manual del usuario.
- FR Reportez-vous à la notice d'utilisation pour des instructions complètes sur le gaz.
- DE Siehe Benutzerhandbuch für eine umfassende Gasanleitung.
- FI Lue tarkemmat ohjeet kaasun käyttöön käyttöoppaasta.
- NO Se brukermanualen for fullstendige instruksjoner for gass.
- DA Se brugervejledningen for en udførlig vejledning i, hvordan du tilslutter og bruger gas.
- SV Se användarmanualen för fullständiga anvisningar om gas.
- NL Raadpleeg de gebruikershandleiding voor de volledige instructies voor de gasaansluiting.
- IT Per le istruzioni complete sul gas, vedere il Manuale utente.
- PT Consulte no manual do utilizador as instruções completas referentes ao gás.
- PL Szczegółowe instrukcje dotyczące obchodzenia się z gazem znajdują się w instrukcji obsługi.
- RU Полные инструкции по подключению источника газа см. в Руководстве пользователя.
- CS Kompletní návod pro zapojení přívodu plynu najdete v příručce uživatele grilu.
- SK Všetky pokyny k plynu nájdete v návode na obsluhu.
- HU A teljes gázszerezési utasítást lásd a Felhasználói kézikönyvben!
- RO Consultați Manualul de utilizare pentru instrucțiuni complete privind gazul.
- SL Za celotna navodila za priklop dovoda plina glejte uporabniški priročnik.
- HR Cjelovite upute o uporabi plina potražite u korisničkom priručniku.
- ET Kõik gaasiga seotud juhtnõõrid leiate kasutusjuhendist.
- LV Visus norādījumus par gāzes sistēmu skatiet īpašnieka rokasgrāmatā.
- LT Išsamių dujų įrangos pajungimo instrukcijų ieškokite savininko vadove.

# 7

- |                    |                    |                  |                  |
|--------------------|--------------------|------------------|------------------|
| EN Storage:        | DA Opbevaring:     | RU Хранение:     | HR Skladištenje: |
| ES Almacenamiento: | SV Förvaring:      | CS Skladování:   | ET Hoiustamine.  |
| FR Stockage :      | NL Opbergen:       | SK Skladovanie:  | LV Uzglabāšana:  |
| DE Aufbewahrung:   | IT Magazzinaggio:  | HU Tárolás:      | LT Laikymas:     |
| FI Säilytys:       | PT Armazenamento:  | RO Păstrare:     |                  |
| NO Oppbevaring:    | PL Przechowywanie: | SL Shranjevanje: |                  |

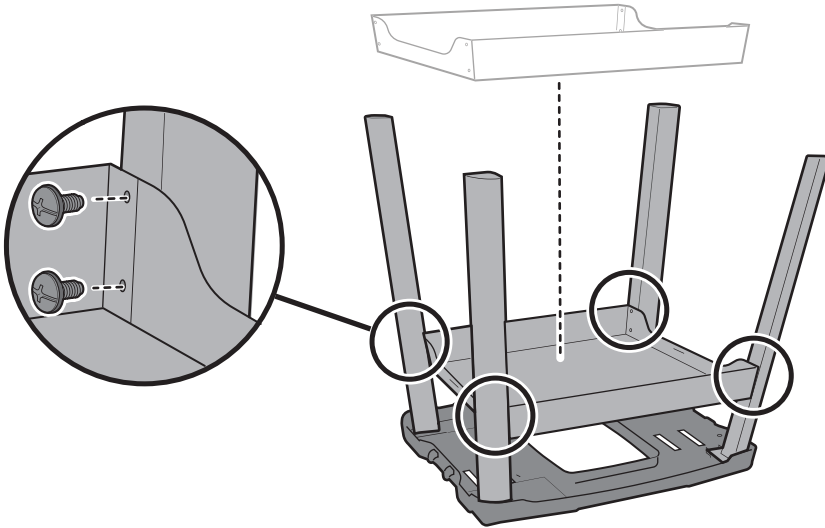

# 8

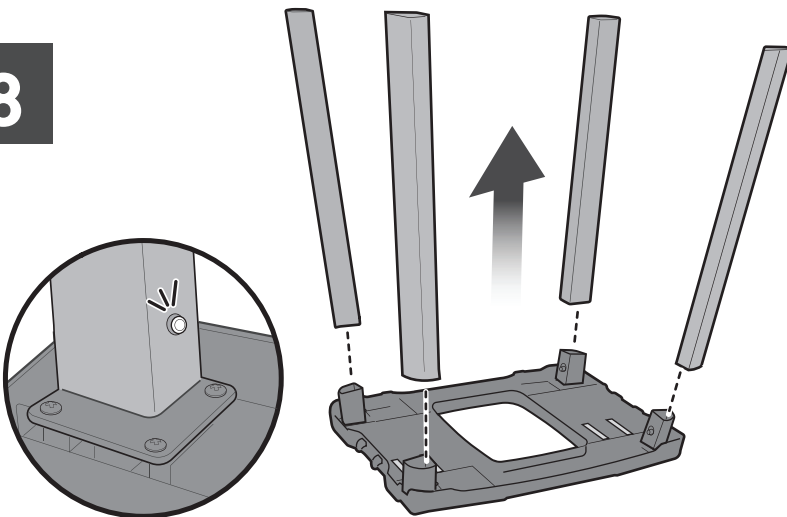

9

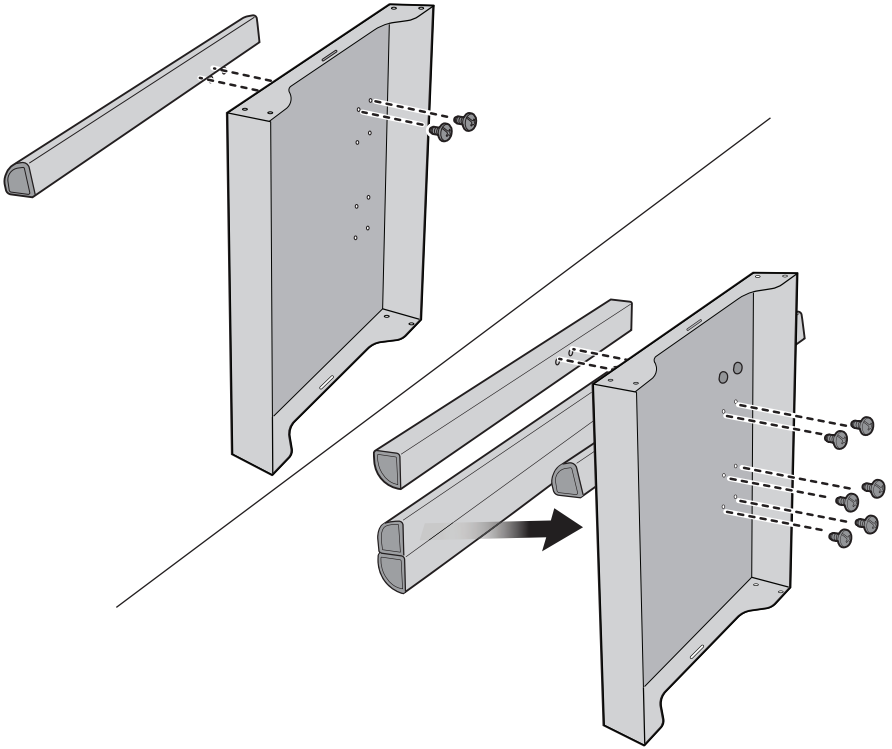

10

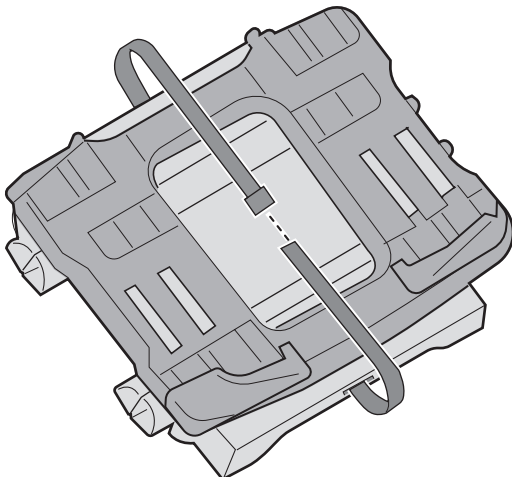
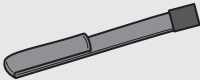

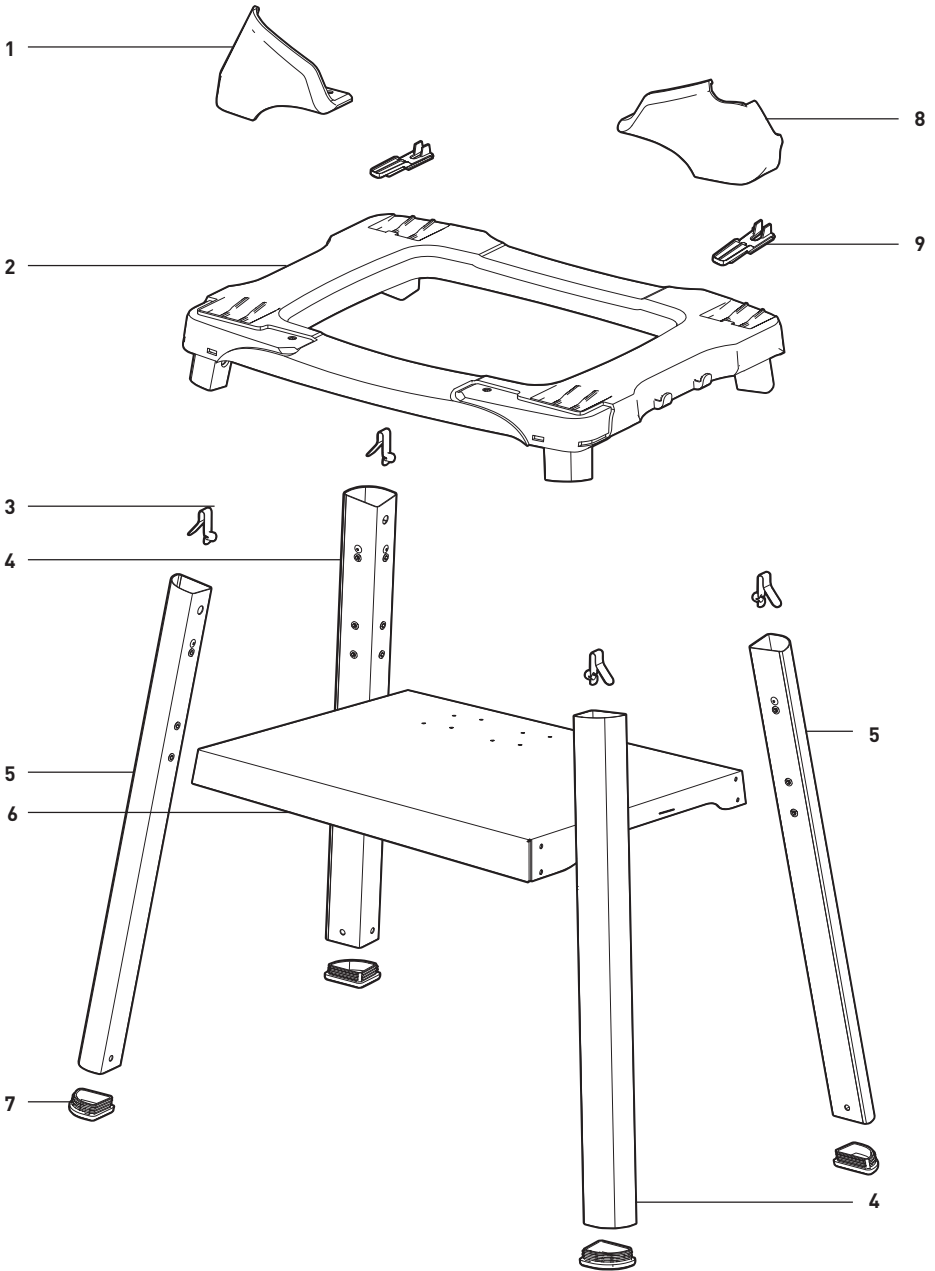

- EN ⚠ Make sure all parts are assembled and all hardware is tightened before operating your barbecue.
- ES ⚠ Asegúrese de que todos los elementos estén montados y de que todas las piezas estén apretadas antes de usar la barbacoa.
- FR ⚠ Assurez-vous que toutes les pièces sont assemblées et que toutes les fixations sont serrées avant de faire fonctionner votre barbecue.
- DE ⚠ Stelle sicher, dass alle Teile ordnungsgemäß zusammengebaut und sicher befestigt sind, bevor du den Grill in Betrieb nimmst.
- FI ⚠ Varmista ennen grillin käyttöä, että kaikki osat on kiinnitetty ja kiristetty hyvin.
- NO ⚠ Sørg for at alle deler er monteret, og at alt er skrudd godt sammen før du bruker grillen.
- DA ⚠ Sørg for, at alle dele er monteret, og at alle skruer og møtrikker er spændt, før grillen benyttes.
- SV ⚠ Kontrollera att alla delar är monterade och att alla skruvar och beslag har dragits åt innan grillen används.
- NL ⚠ Zorg ervoor dat alle onderdelen zijn gemonteerd en de schroeven volledig zijn aangedraaid voordat je de barbecue in gebruik neemt.
- IT ⚠ Prima di utilizzare il barbecue, assicurarsi che tutte le parti siano assemblate e che la minuteria sia serrata.
- PT ⚠ Certifique-se de que todas as peças estão montadas e de que todas as ferragens estão bem apertadas antes de usar o seu grelhador.
- PL ⚠ Przed rozpoczęciem użytkowania grilla upewnij się, że wszystkie części są prawidłowo dokręcone.
- RU ⚠ Перед использованием гриля убедитесь, что все элементы собраны, и все соединения затянуты.
- CS ⚠ Před spuštěním grilu zkontrolujte, zda jsou všechny součástky správně sestaveny a všechny díly utaženy.
- SK ⚠ Pred prvým použitím grilu skontrolujte, či sú všetky diely zmontované a skrutky plne utiahnuté.
- HU ⚠ A grill üzembe helyezésé előtt győződjön meg arról, hogy minden alkotóelemet összeszerelt és az alkatrészeket rögzítette.
- RO ⚠ Înainte de a utiliza grătarul, asigurați-vă că toate piesele sunt asamblate și toate armăturile sunt strânse complet.
- SL ⚠ Pred uporabo žara se prepričajte, da so vsi deli sestavljeni in vso okovje trdno privito.
- HR ⚠ Prije nego što započnete s uporabom roštilja, provjerite jesu li svi dijelovi sastavljeni i svi čvrsti dijelovi učvršćeni.
- ET ⚠ Enne grilli kasutamist veenduge, et kõik osad oleksid kokku monteeritud ja kinnitussvahendid tugevasti kinni keeratud.
- LV ⚠ Pirms grila lietošanas pārliecinieties, ka visas detaļas ir samontētas un visi konstrukcijas stiprinājumi ir pievilkti.
- LT ⚠ Prieš pradėdami naudoti kepsninę, įsitinkite, kad visos dalys surinktos ir visa techninė įranga priveržta.





